

DATENBLATT KARUSSELL VERSO

Ausschreibungstext | Artikelnummer: 514021401

stilum 
play

MATERIALIEN | LIEFERUMFANG

Komplett vormontiertes Karussell

Blütensitz:	EPDM Kautschuk mit Stahleinlage, 1 Stück
Haltegriff:	Edelstahl, V2A, mit Kugel aus EPDM Kautschuk, 1 Stück
Bodenplatte:	Edelstahl, V2A mit EPDM Granulat be- schichtet, Kugellagerung auf der Unterseite
Bodenanker:	Stahl, verzinkt

TECHNISCHE INFORMATIONEN

Gerätemaße:	
Hauptmaß:	Ø 560 mm
Höhe:	930 mm
Gewicht:	41 kg
Belastbarkeit:	gem. normativer Anforderung
Gesamtmaß größtes Teil:	Ø 500 x 930 mm
Schwerstes Teil:	36 kg
Max. freie Fallhöhe:	530 mm
Aufprallfläche:	10,18 m ²
Bedarf Fallschutzplatten:	16,00 m ²
Bedarf Rasengitter:	16,00 m ²
Empfohlener Boden:	Rasen, Sand, Kies, Holzschnitzel, synth. Fallschutz

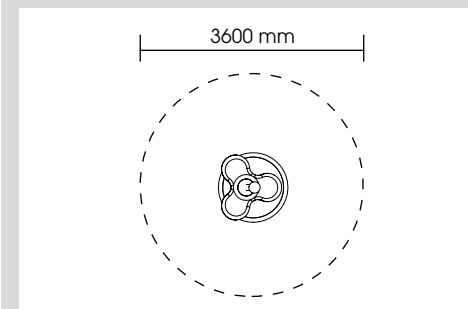

MONTAGE

Anzahl Fundamente: 1
Modifikation der Einbautiefe möglich
(Sonderanfertigung)
Einbau gemäß unserer detaillierten
Montageanleitungen, siehe www.stilum.com

