

DATENBLATT RUTSCHE PHOCA

Ausschreibungstext | Artikelnummer: 51 3610 401

stilum 
play

MATERIALIEN | LIEFERUMFANG

Komplett vormontierte Rutsche

Rohrgestell:	Edelstahl, V2A
Rutsche:	Edelstahl, V2A
Seitenteile:	HDPE Platten, 2 Stück
Rohrabschluss:	Kugeln aus EPDM Kautschuk, 2 Stück
Abdeckkappen:	Kunststoff, Leiter 2 Stück, Rutschenauslauf 2 Stück
Bodenplatten:	Stahl, gestrichen

TECHNISCHE INFORMATIONEN

Gerätemaße:	
Hauptmaß:	2750 x 580 mm
Höhe:	1910 mm
Gewicht:	81 kg
Belastbarkeit:	gem. normativer Anforderung
Gesamtmaß größtes Teil:	2750 x 650 x 2360 mm
Schwerstes Teil:	81 kg
Max. freie Fallhöhe:	1100 mm
Aufprallfläche:	18,55 m ²
Bedarf Fallschutzplatten:	20,75 m ²
Bedarf Rasengitter:	25,00 m ²
Empfohlener Boden:	Sand, Holzspäne, Kies, synth. Fallschutz

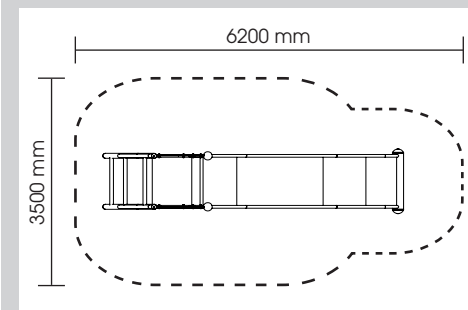

MONTAGE

Anzahl Fundamente: 2
Modifikation der Einbautiefe möglich
(Sonderanfertigung)
Einbau gemäß unserer detaillierten
Montageanleitungen, siehe www.stilum.com

