

# DATENBLATT SCHAUKEL PATIS 3 ROBINIE

Ausschreibungstext | Artikelnummer: 51 2013 601



## MATERIALIEN | LIEFERUMFANG

Schaukel zur Montage vor Ort, Schaukelbalken und Schaukelketten müssen befestigt werden

Standpfosten:	Robinie, mit Pfosten-schuh aus Edelstahl, 4 Stück
Schaukelbalken:	Edelstahl, V2A, 3 Stück
Schaukelsitz:	EPDM Kautschuk mit Stahleinlage, 3 Stück
Ketten:	Edelstahl, Länge: 1,80 m, 6 Stück

## TECHNISCHE INFORMATIONEN

Gerätemaße:	
Hauptmaß:	6500 x 200 mm
Höhe:	2680 mm
Gewicht:	344 kg
Belastbarkeit:	gem. normativer Anforderung
Gesamtmaß größtes Teil:	300 x 300 x 3125 mm
Schwerstes Teil:	66 kg
Max. freie Fallhöhe:	1400 mm
Fallschutzbedarf	
Aufprallfläche:	46,33 m <sup>2</sup>
Bedarf Fallschutzplatten:	42,00 m <sup>2</sup>
Bedarf Rasengitter:	42,00 m <sup>2</sup>
Empfohlener Boden:	Sand, Kies, Holzschnitzel, synth. Fallschutz

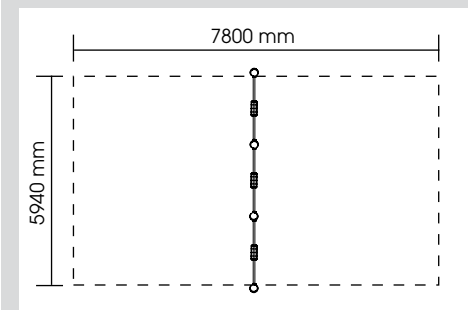

## MONTAGE

Anzahl Fundamente: 4  
Modifikation der Einbautiefe möglich (Sonderanfertigung)  
Einbau gemäß unserer detaillierten Montageanleitungen, siehe [www.stilum.com](http://www.stilum.com)

Bitte beachten Sie die Materialhinweise in der Montage- und Wartungsanleitung.

